

Montaż moskitiery wraz ze sposobem napinania sprężyny

Montaż moskitiery nie jest uzależniony od rodzaju systemu, lecz jest wspólny dla wszystkich typów skrzynek. Sama jej instalacja w skrzynce przebiega sprawnie i szybko.

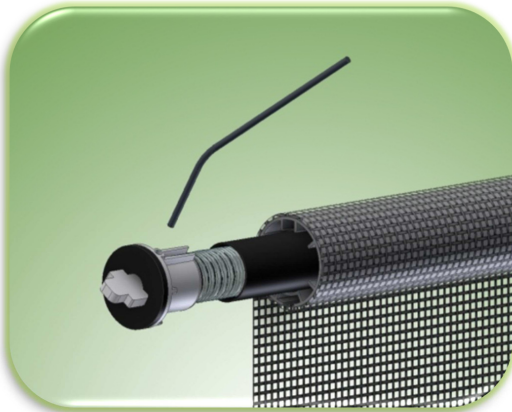

Czynność należy rozpocząć od umieszczenia zespołu napinającego w rurze z nawiniętą siatką moskitiery tak, aby część służąca do napinania była swobodna. Dowolny przyrząd o średnicy do 2 mm, którym może być np.: nit, należy umieścić w otworze znajdującym się w zespole napinającym w taki sposób, by połączyć ze sobą łożysko i wspornik, na którym nawinięta jest sprężyna. Następnie należy napiąć sprężynę obracając cały mechanizm zgodnie z ruchem wskazówek zegara. Ilość obrotów nakręcania uzależniona jest od szerokości i wysokości rolety.

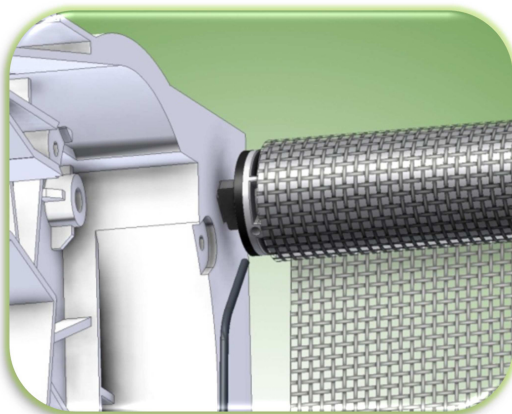
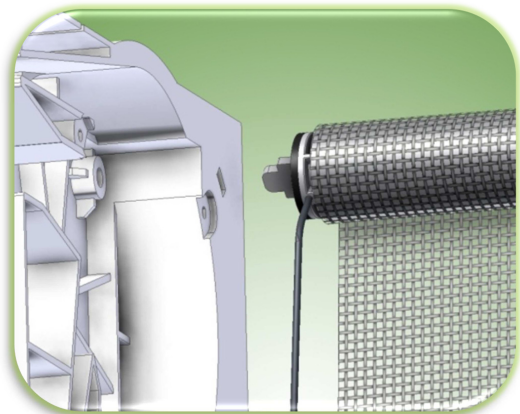
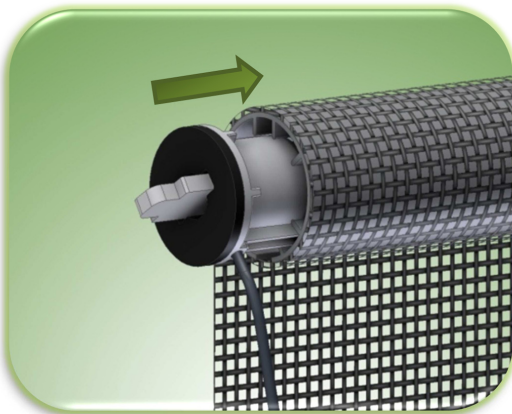

Gdy sprężyna zostanie napięta zgodnie z wymogami, należy wsunąć cały zespół napinający w rurę moskitiery. Elementy powinny się ze sobą zająć.

Nie wyjmując przyrządu, którym odbywało się napinanie, zespół moskitiery jest gotowy do zamontowania w boku skrzynki.

Po zamontowaniu i wyjęciu narzędzia, moskitiera jest wstępnie napięta i może być użytkowana.